

포맷 변환기를 이용한 화소-병렬 화상처리에 관한 연구

김 현 기[†] · 이 천 희^{††}

요 약

본 논문에서는 포맷 변환기를 사용하여 여러 가지 화상처리 필터링을 구현하였다. 이러한 설계 기법은 집적회로를 이용한 대규모 화소처리 배열을 근거로 하여 실현하였다. 집적구조의 두가지 형태는 연산병렬프로세서와 병렬 프로세스 DRAM(또는 SRAM) 셀로 분류할 수 있다. 1비트 논리의 설계 피치는 집적 구조에서의 고밀도 PE를 배열하기 위한 메모리 셀 피치와 동일하다. 이러한 포맷 변환기 설계는 효율적인 제어 경로 수행 능력을 가지고 있으며 하드웨어를 복잡하게 할 필요 없이 고급 기술로 사용 될 수 있다. 배열 명령어의 순차는 프로세스가 시작되기 전에 주 컴퓨터에 의해 생성이 되며 명령은 유니트 제어기에 저장된다. 주 컴퓨터는 프로세싱이 시작된 후에 저장된 명령어위치에서 시작하여 화소-병렬 동작을 처리하게 된다. 실험 결과 1)단순한 평활화는 더 높은 공간의 주파수를 억제하면서 잡음을 감소시킬 뿐 아니라 에지를 흐리게 할 수 있으며, 2) 평활화와 분할 과정은 날카로운 에지를 보존하면서 잡음을 감소시키고, 3) 메디안 필터링기법은 화상 잡음을 줄이기 위해 적용될 수 있고 날카로운 에지는 유지하면서 스파이크 성분을 제거하고 화소 값에서 단조로운 변화를 유지 할 수 있었다.

A Study on the Pixel-Parallel Image Processing Using the Format Converter

Hyun-Gi Kim[†] · Cheon-Hee Yi^{††}

ABSTRACT

In this paper we implemented various image processing filtering using the format converter. This design method is based on realized the large processor-per-pixel array by integrated circuit technology. These two types of integrated structure are can be classify associative parallel processor and parallel process DRAM (or SRAM) cell. Layout pitch of one-bit-wide logic is identical memory cell pitch to array high density PEs in integrate structure. This format converter design has control path implementation efficiently, and can be utilize the high technology without complicated controller hardware. Sequence of array instruction are generated by host computer before process start, and instructions are saved on unit controller. Host computer is executed the pixel-parallel operation starting at saved instructions after processing start. As a result, we obtained three result that 1)simple smoothing suppresses higher spatial frequencies, reducing noise but also blurring edges, 2) a smoothing and segmentation process reduces noise while preserving sharp edges, and 3) median filtering may be applied to reduce image noise. Median filtering eliminates spikes while maintaining sharp edges and preserving monotonic variations in pixel values.

키워드 : 병렬처리(Parallel Processing), 포맷 변환기(Format Converter), 화상처리(Image Processing)

1. 서 론

현대의 VLSI(Very Large Scale Integration) 기술은 고밀도로 배열된 PE(Processing Elements)에서 메모리와 프로세서로 집적화되어 있으며 이들 PE 배열은 화소-병렬 화상처리 시스템을 위한 기본 형태가 된다. 각각의 PE는 하나의 화상을 갖는 한 화소(pixel)를 저장하고 처리한다[1]. (그림 1)은 화소-병렬 화상처리 시스템의 구성도를 보여주고 있는데 이것은 한 개의 PE 배열, 컨트롤러, 주 컴퓨터와 두 개의 포맷 변환기로 구성되어 있다. 카메라로부터 출력되는 아날로그 신호는 ADC(Analog-to-Digital Converter)를 거

쳐 디지털 신호로 변환되며 이때 PE에서 처리하기 위한 신호로 포맷이 되어 PE 배열에 옮겨진다. 주 컴퓨터로부터 나온 명령은 컨트롤러를 경유해서 모든 PE에 전달되며 처리된 데이터는 다음의 처리를 위해 재 포맷 된다.

PE 배열에 필요한 두 개의 집적 회로 구조는 내용을 어드레스 가능 메모리 셀에 사용하는 연산 병렬 프로세서는 종래의 DRAM 셀을 사용한다. 이 구조에서 각각의 PE에 필요한 논리회로는 동일한 칩의 DRAM과 결합됨으로서 행 디코더에 필요한 것을 제거해준다. 이런 식으로 고밀도와 소형의 메모리 셀 크기를 가진 구조를 구현 할 수 있다.

이 시스템은 주 컴퓨터로부터 나오는 명령을 구현할 수 있으나 실시간 화상 데이터가 시스템에 들어가고 나오는 경로는 결여되어 있다. 만일 ADC로부터 나오는 화상 데이터 출력이 화소를 기초로 한 PE 배열에 직접 전송되는 경

[†] 정 회 원 : 극동정보대학 전자통신과 교수

^{††} 종신회원 : 청주대학교 전자공학과 교수

논문접수 : 2001년 8월 23일, 심사완료 : 2002년 5월 16일

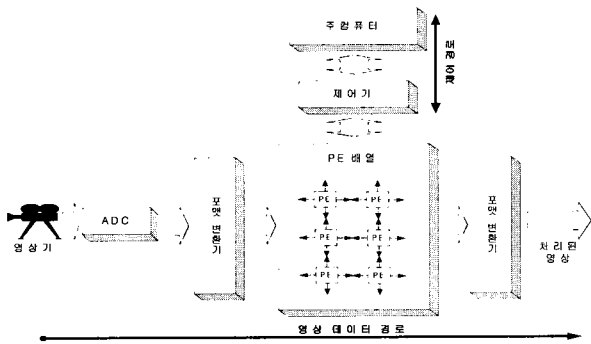

(그림 1) PE 배열을 사용한 화상 처리 시스템

우 단지 하나의 PE만이 전송이 가능할 것이다. 따라서 좀 더 효율적인 PE 배열을 이용하기 위해서는 데이터가 병렬 배열로 전송될 수 있도록 화상 데이터의 포맷변환이 필요하다. 본 논문에는 (그림 1)에서 나타낸 것과 같이 비디오 카메라 등의 아날로그 화상을 디지털 화상으로 바꾸어 PE 배열에서 처리하는 입·출력 포맷 변환장치를 설계하여 여러 가지 필터링을 통하여 화상을 처리하는 과정을 제시하였다. 시스템 환경은 SUN UNIX OS 상에서 VHDL(Vhsic Hardware Description Language)를 사용하고 Synopsis 툴로 합성하였고, Xilinx FPGA(Field Programmable Gate Array) 칩으로 시뮬레이션 하였다[2].

2. PE(Processing Element) 배열

낮은 비용으로 대규모 PE 배열을 만들기 위해서는 고밀도의 PE 구현이 이루어져야 한다. 따라서 적합한 집적회로 구조를 개발하기 위해 먼저 필요한 것이 순차주소 메모리 셀을 이용한 새로운 연산 병렬 프로세서 장치의 개발과 DRAM 셀을 사용하는 최적화된 병렬 구조를 사용하는 것이다. 전자는 각각의 PE에 필요한 논리의 양을 최소화하는 방법이며 후자는 메모리 셀의 크기를 최소화하는 것이다. 이 두 설계방법에서 1비트 크기의 PE 논리회로의 레이아웃 피치는 메모리 셀의 피치와 동일하게 하고 메모리와 논리

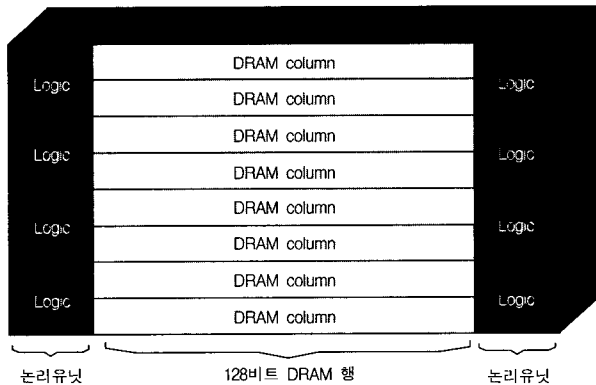

(그림 2) 동작 메모리에 대한 논리피치도

회로사이의 대역폭은 최대화하고 PE의 범위는 최소화한다. 연산 병렬 프로세서 장치는 이중 폴리 실리콘(Double-polysilicon) CCD-CMOS 기술로 만들어져 왔으며 매우 편리한 것으로 입증되고 있으나 DRAM 셀을 이용한 구조의 구현은 아직 완전하지 않다[3].

PE는 DRAM 셀에 피치로 연결된 논리회로를 사용하여 구현하였으며, (그림 2)에서 볼 수 있는 것처럼 논리 유닛은 128비트 DRAM 행의 좌우로 놓인다. 논리 유닛의 레이아웃 피치는 정확히 메모리 행 피치의 두 배가 된다[4].

PE는 논리 유닛과 DRAM 행으로 이루어져 있으나 행 디코더는 없으며 논리 회로는 비트라인에 직접 연결된다. 피치로 연결된 PE 구현은 메모리와 논리간의 대역폭을 극대화하고 PE 면적을 극대화한다[5].

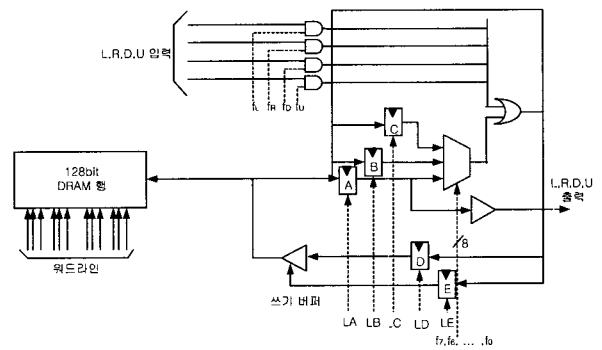

(그림 3) DRAM 셀을 사용한 PE

(그림 3)은 두 번째 집적회로 구조를 위한 PE의 설계방법을 보여주고 있다. PE의 논리는 DRAM 열 디코더 논리 대신에 128비트 DRAM 열로 집적화되어 있다. 세 개의 레지스터인 A, B, C는 함수발생기에 입력이 된다. 제어신호 f_7, f_6, \dots, f_0 는 256의 3입력 '불'논리연산 기능을 지정하며 레지스터 A 또한 이웃한 PE에게 입력이 된다. PE로부터 좌, 우, 상, 하로 전달된 값은 통제신호 f_L, f_R, f_D, f_U 에 의해서 함수발생기 결과와 합쳐진다. 최종결과는 레지스터 B, C, D, AND/OR E로 적재된다. 레지스터 E에 저장된 값은 기록 구동기를 제어한다. 기록 구동기가 인에이블이면 PE는 활성화되었다고 말하며 기록 동작에 의해 값은 레지스터 D에서 메모리로 저장된다. 만일 기록 구동기를 사용할 수 없게 되면 PE 메모리의 내용은 전 상태를 유지한다.

PE 배열을 위한 명령은 메모리 동작, '불'논리연산기능(f_7, f_6, \dots, f_0), 네트워크 기능(f_L, f_R, f_D, f_U), 그리고 레지스터 적재 신호(LA, LB, LC, LD, LE)를 지정하게 된다. 명령의 실행은 메모리 동작의 시작과 함께 시작된다. 어느 정도 메모리 동작을 통해 판독 값과 기록값은 레지스터 A로 옮겨지며 그렇게 되면 지정된 '불'논리연산과 네트워크 기능에 의해 확인된 논리 동작이 실행된다. 그리고 이 논리 동작의 결과는 레지스터 B, C, D, AND/OR E로 적재된다.

3. 데이터 입·출력 발생기

3.1 포맷 변환기 설계

MDA(Multi-Dimensional Access) 메모리 저장 형식은 화소 비트들이 메모리 버퍼에 저장되기 전에 재배열하고 처리된 데이터가 PE 배열에 전송되기 전에 재배열할 수 있는 데이터 혼합기(Data Shuffler)들의 구현을 필요로 한다. 그것은 각각의 메모리 칩에 대하여 여러 가지 다른 메모리 어드레스 레지스터(MAR)를 필요로 한다. (그림 4)는 데이터를 PE 배열에 보낼 수 있는 포맷 변환기의 모듈을 보여주고 있다. 디지털화된 화상 데이터를 입력으로 하고 배열에 대한 전송을 위해서 적절한 단위로 묶여져 포맷된 데이터를 생성한다. 이 포맷 변환기를 위해 혼합기와 MAR 두 가지를 설계하여야 한다. 또한 다른 포맷 변환기에서 처리된 데이터를 디스플레이에 보내는데 이용되는 역행 처리 과정을 이해하여야 한다.

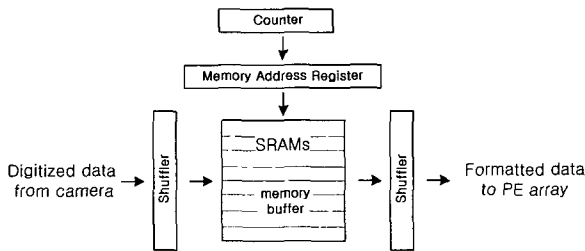

(그림 4) 포맷 변환기의 기능적 모듈

(그림 5)의 저장 패턴이 보여주는 것처럼 데이터는 메모리 칩에 순서적으로 저장되지 않는다. 각각의 칩에 대해서는 각각 다른 연속성이 필요하다. 화상 데이터가 화소로 전달아서 도달되는 것처럼 단지 칩 0만이 위치 0(location 0)으로부터 위치 7(location 7)에 까지 그 메모리 위치의 연속적인 어드레스를 유지한다. 칩 1의 경우 메모리 위치 1이 우선 어드레스되고 위치 0이 그 뒤를 따르며 그리고 연속적으로 위치 3과 위치 2가 뒤따른다.

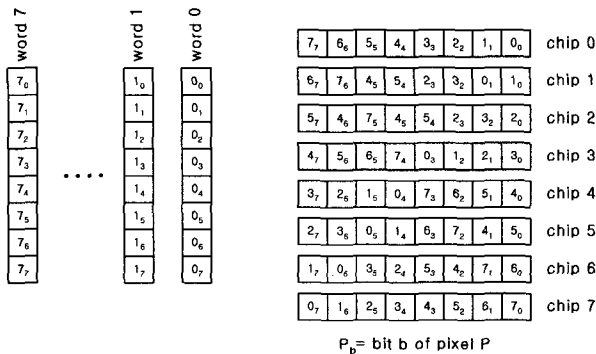

(그림 5) 8×8 MDA 메모리 저장 패턴

“즉” 해당 어드레스는 ‘점프’하며 두 개의 메모리 위치마다

순서가 바뀐다. 칩 2의 경우 바뀐 두 개의 연속적인 메모리 위치로 이루어진 두 세트의 순서가 된다. 이러한 ‘점프’ 알고리즘은 계속하여 화소 0에서 화소 7에 있는 비트 어드레스의 역행 순서로 칩 7에 저장한다. 바로 이런 어드레스 구성을 수행할 수 있는 한가지 간단한 방식은 카운터의 활용이다. 특히 카운터 출력은 각각의 MAR(Memory Address registers)에 따라 바뀐다. 그런 구현은 (그림 6)에 나타내었다.

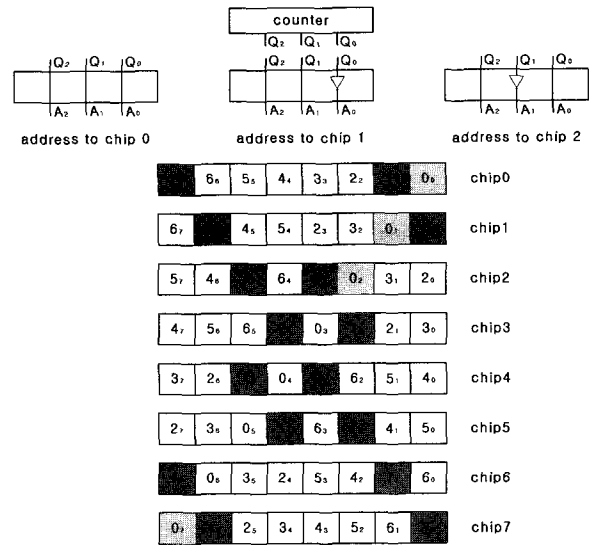

(그림 6) 데이터 저장을 위한 MAR

메모리 버퍼로부터 나온 데이터를 처리하는 8×1 화상의 경우에 동일한 비트-평면에 속하는 모든 비트는 동일한 메모리 위치로부터 처리된다. 특히 비트-평면 0에 있는 모든 비트는 위치 0에 있고 비트-평면 1은 위치 1에 있으며 나머지도 동일하다. 마찬가지로 단지 하나의 어드레스만이 256×256 화소에 필요한 메모리 버퍼로부터 나온 데이터를 처리하는데 필요하다. 하지만 메모리 위치를 순차적으로 어드레스 할 수는 없다. 이것은 고밀도 병렬 프로세서에 있는 SAM의 설계 및 구현 때문이다. 이들 각자의 SAM은 128개의 레지스터를 포함함으로써 각각의 화상 블록을 두 개의 세트로 나눈다. 그러므로 각각의 화상블록을 배열에 전송할 때 처음 16개의 열에서 모든 열들은 두 번째 세트의 상응하는 열보다 앞서야 하므로 이것은 어드레스 순서에서 ‘점프’를 필요로 한다. 비트의 재배열은 (그림 7)과 같다.

3.2 혼합기(Shuffler)

화상 데이터를 메모리 버퍼에 저장하기 위해서, 화소 비트와 메모리 어드레스 두 가지 모두가 혼합될(shuffled) 필요가 있다. 블록 0에 있는 각 화소의 8개 비트는 상응하는 8개의 메모리 칩 속에 저장된다. 그러나 블록 1에 있는 화소의 경우 모든 두개의 비트마다 서로 스위칭 된다. 예를 들어 비트 0은 칩 1에 저장되고 비트 1은 칩 0에 저장된다. 블록 2의 경우 모든 두 개의 2비트 그룹마다 서로 스위칭

된다. 그런 스위칭 패턴은 계속되는데 이것은 블록 7의 경우에 그 순서가 칩 7에 저장된 비트 0은 칩 0에 저장된 비트 7이 반전되도록 하기 위해서 이다.

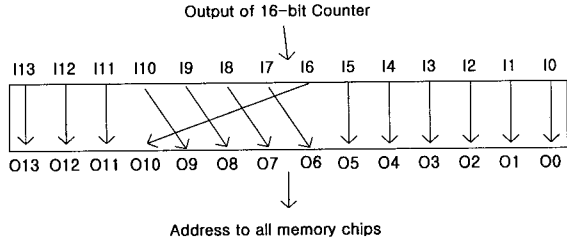

(그림 7) 데이터를 액세스하는데 필요한 MAR의 기능 설명

총 8개의 다른 혼합 패턴은 데이터를 메모리 버퍼에 저장하기 위해 필요하다. 그러나 기능적인 측면에서 (그림 8)에서 볼 수 있는 것처럼 단지 4개의 다른 스위칭 블록의 적절한 결합을 통해서 생성될 수 있다. 스위칭 블록 S_0은 데이터의 순서를 변화시키지 않은 채로 둔다. S_1은 모든 2개의 비트마다 스위칭 한다. S_2는 모든 2개의 2비트 그룹마다 스위칭 한다. 그리고, S_4는 두 개의 4비트 그룹마다 스위칭 한다. 바람직한 패턴은 멀티플렉서로의 입력을 통해 선택된다. 비록 저장 패턴이 비트-평면의 처리를 쉽게 허용한다고 할지라도 비트-평면 내의 비트가 다시 순서 있게 정렬되어야 한다는 것이다. 그러므로 메모리 출력에서는 데이터를 PE 배열에 보내기 위해 또 다른 혼합기가 필요하다. 저장 패턴에 대한 관점은 두 번째 혼합기가 설명된 것과 똑같은 방식으로 구현될 수 있다는 것을 보여주는 것이다. 기능적인 측면에서, 혼합기 두 가지 모두는 동일하다.

4 switch blocks:

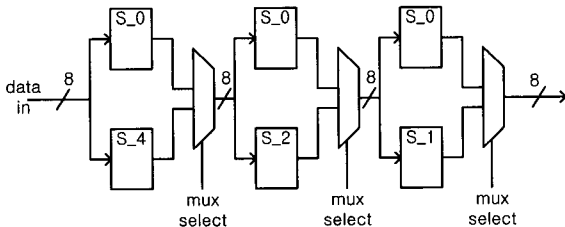
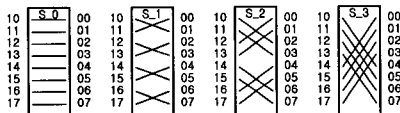

(그림 8) 혼합기의 기능 설명

3.3 프로그래밍 구조

프로그래밍 구조는 C++ 프로그래밍 언어를 사용하였다. C++는 내장(Built-in) 형태와 똑같은 방식으로 새로운 형태를 규정하기에 편리한 것을 제공한다. 실제로 이러한 용이성은 C++ 언어가 부차적인 개념을 지원하기 위해 증대되는 것을 허용하며 구조는 C++ 클래스의 라이브러리로서 구현된다.

(그림 9)에서 구조의 중요 요소를 나타내었다. 프로그래밍 구조는 PE 배열에서 다음의 3개의 데이터 형태인 부호 있는 정수, 부호없는 정수와 3진 값에 대한 이용을 지원한다. PE 배열에 저장된 병렬 변수는 필드 클래스에 의해서 표현되고 3개의 필드 클래스는 각 배열 구조 클래스로부터 파생된다.

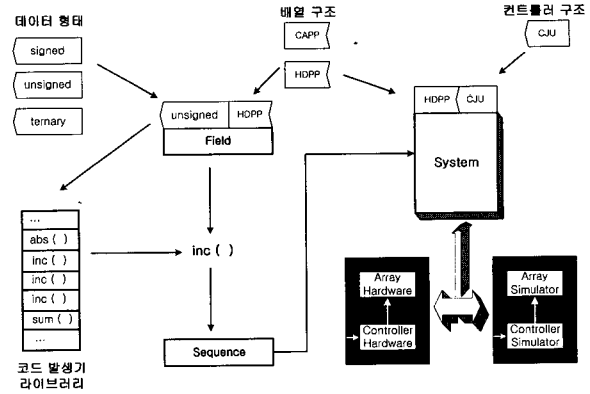

(그림 9) 프로그래밍 구조

첫 번째 클래스는 부호없는 정수 값을 갖는 필드를 표현하고 두 번째 클래스는 부호 정수를 갖는 필드를 표현하며 세 번째 클래스는 3개의 값을 갖는 필드를 표현한다. 필드 클래스 구현은 PE 배열의 운영을 포함한다.

코드 발생기는 시퀀스를 생산하는데 이용된 함수이다. 일반적으로 코드 발생기는 한 개 또는 그 이상의 필드 파라미터를 갖는다.

결론적으로 화소 병렬 영상 처리 시스템은 다음 4가지 주된 구성요소들 즉 PE 배열, 포맷 변환기, 제어기와 C++ 프로그래밍으로 구성되어 있으며, MDA 메모리 구조를 사용하여 구현된 포맷 변환기는 비트 직렬 PE 배열과 전통적인 비트 병렬 구성요소간에 효율적인 인터페이스를 제공해 준다. 간단한 하드웨어를 사용하는 제어기 설계는 배열의 속도에 맞는 비율로 PE 배열에 명령을 하고 프로그래밍 구조는 소프트웨어 개발자에게 실제 구현 문제에 대해 초점을 맞출 수 있도록 해주면서 일반적인 시스템에 세부적인 것들을 포함해 주어야 한다.

4. 하드웨어 구현

데이터 패스 구조를 하드웨어로 구현하기 위해 (그림 10)의 하드웨어 기능 블록도에 있는 4가지의 기능 블록으로 구성되어 있다. 이것들은 1개의 화상 I/O 단위, 2개의 포맷 변환기, 그리고 1개의 PE 배열 인터페이스이다. 화상 I/O 단위는 카메라, 화면표시장치, 그리고 VMEbus가 갖춰진 인터페이스로 구성되어 있다[6].

각각의 포맷 변환기에서는 메모리 버퍼를 구현하기 위해 8개의 SRAM이 사용되고 혼합기와 MAR을 구현하는데는 FPGA가 사용된다. 각기 다른 구동기와 수신기가 PE 배열

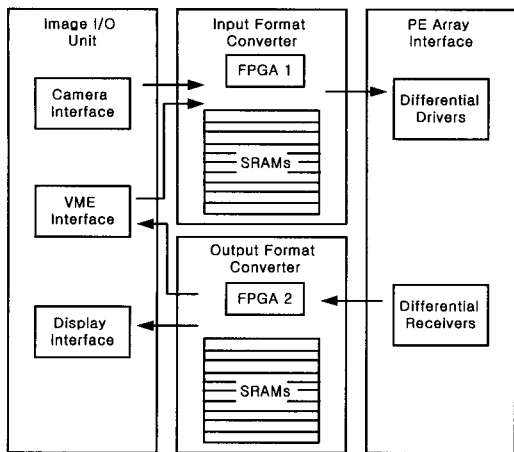

(그림 10) 하드웨어 기능 블록도

인터페이스에 사용되며 데이터는 twisted-pair ribbon cables를 경유해서 PE 배열에 전송되기도 하고 PE 배열로부터 전송되기도 한다. 특히 포맷 변환기용 FPGA는 실시간 화상 처리의 실현을 가능하게 한다[7].

(그림 11)은 입력 포맷 변환기용 FPGA 내에 있는 주 기능 블록을 보여주고 있다. 디지털화된 화상 데이터는 액티브 비디오 주기 동안 왼쪽에 있는 혼합기 1에 의해 재배열된다. 이 포맷 변환기는 '마스킹 기록' 동작을 수행한다. 그러므로 화상 화소가 혼합기 1에 의해서 혼합되는 동안 8개의 단어가 SRAM으로부터 회수되어서 마스크 기록 논리 블록 속에 입력된다. 이런 식으로 혼합된 화상 데이터는 적절한 비트 위치에 있는 메모리 버퍼로 저장된다. 그런 후 수직 블랭킹 기간 중에 데이터는 메모리 버퍼로부터 읽어들이어 혼합기 2에 의해서 다시 재배열되고 그 결과는 PE 배열로 보내어 진다. FSM은 모든 제어 신호, 특히 비디오 디지털타이저를 초기화하기 위한 신호, 데이터를 SRAM에 저장하기 위한 신호와 데이터를 PE 배열에 전송하는데 필요한 신호를 담당한다.

출력 포맷 변환기는 (그림 12)와 같이 입력 포맷 변환기와 유사한 방법으로 구현된다. 그 메모리 버퍼를 구현하는 데는 8개의 SRAM 칩이 사용된다. 혼합기는 둘 다 기능적으로 FPGA 1에 있는 것과 일치한다. FPGA에서의 주요한

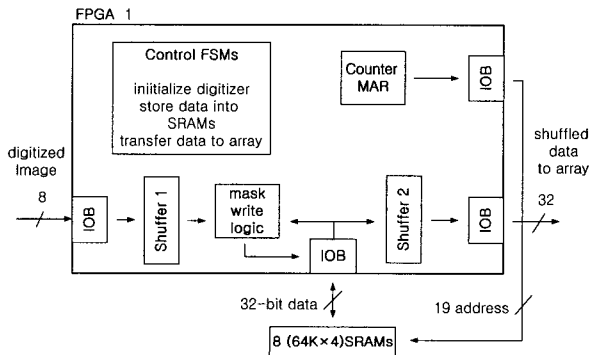

(그림 11) 입력 포맷 변환기의 FPGA 기능 블록도

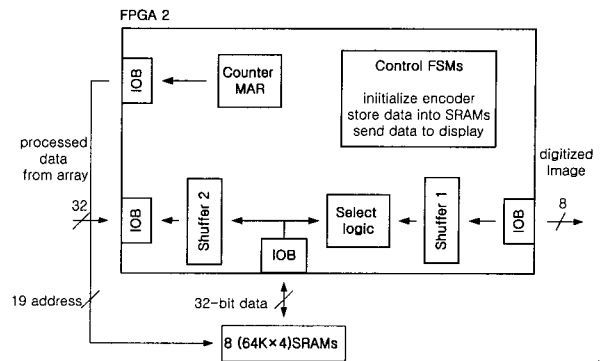

(그림 12) 출력 포맷 변환기의 FPGA 기능 블록도

두 가지 차이는 MAR 블록 및 선택 로직 블록과 대비한 마스크 논리 블록이다. 각각의 화상 블록의 경우에 PE 배열은 데이터 패스 보드로부터 데이터의 첫째 열을 수신하지만 데이터의 마지막 열을 데이터 패스 보드로 전송한다. 선택 블록은 본질적으로 마스크 논리 블록의 역기능을 수행한다. 데이터를 메모리 버퍼 2로부터 화면으로 송신하거나 또는 주 컴퓨터로 전송할 때 32비트의 데이터가 SRAM로부터 판독되지만, 단지 8비트만이 선택되고 혼합된다.

5. 실험 및 고찰

5.1 포맷 변환기 타이밍 도형

카메라와 입력 포맷 변환기 사이에 존재하는 타이밍 관계, 입력 포맷 변환기와 PE 배열 사이에 존재하는 타이밍 관계, PE 배열과 출력 포맷 변환기 사이에 존재하는 타이밍 관계와 출력 포맷 변환기와 화면 사이에서 존재하는 타이밍 관계가 있다. (그림 13)은 A/D 변환기가 출력한 데이터를 입력 포맷 변환기에 있는 SRAM 속에 저장하는 데 필요한 타이밍도이다. 입력 포맷 변환기는 한 화소의 화상을 메모리 버퍼의 적당한 위치에 저장하기 위해 160ns를 갖는다. FPGA의 마스크 쓰기 논리는 혼합기 1이 재배열한 화상 데이터를 받아서 SRAM으로부터 생긴 데이터와 결합시킨다.

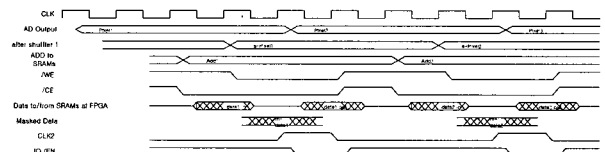

(그림 13) SRAM에 데이터 저장을 위한 타이밍도

(그림 14)는 PE 배열로의 전송을 위해 입력 포맷 변환기의 SRAM으로부터 생긴 데이터를 처리하는데 필요한 타이밍도이다. SRAM에 연결된 어드레스는 FPGA가 생성한다. SRAM의 데이터 읽기는 FPGA에 있는 레지스터들의 셋업 타임을 충족시켜줄 필요가 있다. 그러므로 래치된 데이터는 혼합기 2가 재배열하며 나중에 FPGA 출력 핀에 2개의 클

력 주기에서 나타난다. FPGA가 생성한 BUSY 신호는 첫 번째 데이터 그룹이 PE 배열에 전송된다. 그것은 마지막 데이터 그룹에 전송된다. START 신호는 출력 포맷 변환기에서 FPGA로의 입력으로 이용된다. Low로부터 High로의 변화시 PE 배열로부터 처리된 데이터의 첫 번째 그룹이 PXCK의 상승 에지의 데이터 패스 보드에 래치(latch)된다.

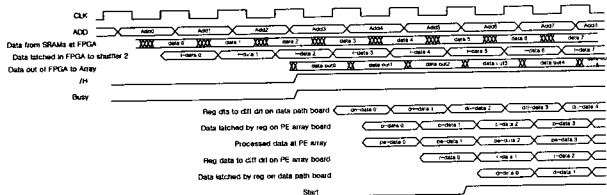

(그림 14) SRAM의 데이터 처리를 위한 타이밍도

PE 배열로부터 처리된 데이터를 출력 포맷 변환기에 저장시키는데 필요한 타이밍과 데이터를 화면에 보내는데 필요한 타이밍은 간단하다. (그림 15)(a)과 같이 PE 배열로부터 생긴 데이터를 출력 포맷 변환기의 FPGA에 래치되고 혼합된 후 적정 메모리 어드레스는 데이터를 SRAM 속에 저장하기 위해 생성된다. SRAM 칩 enable(CE)과 기록 enable(WE)은 SRAM 기록 주기의 타이밍을 충족시키기 위해 사용된다. (그림 15)(b)는 데이터를 화면에 보내는데 필요한 타이밍을 보여 준다. FPGA 2는 SRAM과 연결된 어드레스를 출력한다. 그 다음 혼합된 데이터는 3클럭 주기 이후 부호기로 보내어 진다. LDV는 부호기가 생성한 신호이며, 디지털 데이터를 부호기 안의 입력 레지스터로 래치하는데 이용된다.

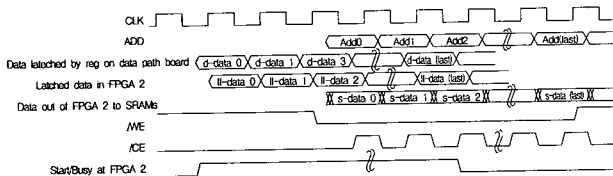

(a) PE 배열로부터 버퍼 2로 전달하는 타이밍도

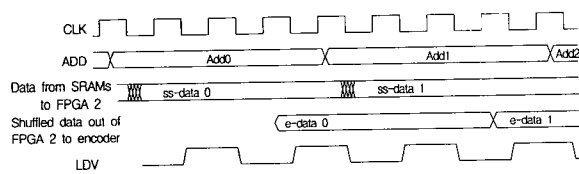

(b) 버퍼 2로부터 화면으로 전송되는 데이터 타이밍도

(그림 15) PE 배열로부터 처리된 데이터를 화면으로 전송하는 타이밍도

5.2 제어 패스 성능 평가

본 실험에서는 Wire-Wrap VMEbus panel을 사용하는 기본 컨트롤러를 구현하였다. 이 기본 컨트롤러는 16비트 마이크로프로그램 순차, 4개의 메모리 모듈, 버스 인터페이스의 구성요소와 많은 PLD(programmable logic device)와

레지스터 칩을 이용한다[8]. 이러한 실험을 함으로써 시스템 동작의 특징을 알고 이 설계의 고밀도 패키지에 대한 유용성에 초점을 맞추었다. 프로그램이 가능한 논리 장치와 레지스터 칩을 게이트 배열로 대체함으로써 훨씬 더 밀도 있는 구현이 이루어졌다. 컨트롤러는 PE 장치의 10MHz에서 최적으로 기능을 수행하게 된다. 제어 패스 설계의 실행을 위해 10MHz에서의 1명령에서 1024까지의 명령의 길이를 가진 순차에 대한 제어 패스의 실행을 평가하였다.

(그림 16)은 실험 결과를 보여주고 있다. (그림 16)의 (a)는 주 컴퓨터에서부터 컨트롤러까지 시작 주소를 전송하는데 필요한 시간의 양을 보여준다. 그림에서 곡선이 굴곡 되는 부분을 보면 짧은 순차에서는 순차가 주 컴퓨터에 의해 호출할 때마다 약 2.5μs로 통과하지만 긴 순차에서는 각 순차를 이동시키는데 걸리는 시간이 시작 주소를 전송하는데 필요한 시간을 초과한다. 따라서 실행시간은 순차의 길이에 따라 달라짐을 알 수 있다. (b)는 순차의 길이와 배열의 활용과의 관계를 보여준다. 만약 순차가 짧으면 컨트롤러는 다음 시작 주소를 받기 전에 각 명령의 순차를 배열로 전달하는 것을 끝낸다. 그 결과 배열 이용율은 낮다. 만일 순차가 길면 컨트롤러는 각 순차의 전달이 끝나기 전에 다음 시작 주소를 받는다. 그렇기 때문에 배열의 이용은 각 순차를 시작하기 위해 컨트롤러가 필요로 하는 외부의 클럭 주기에 의해서만 제한을 받는다. 따라서 30명령보다 긴 순차들이 효율적으로 실행된다.

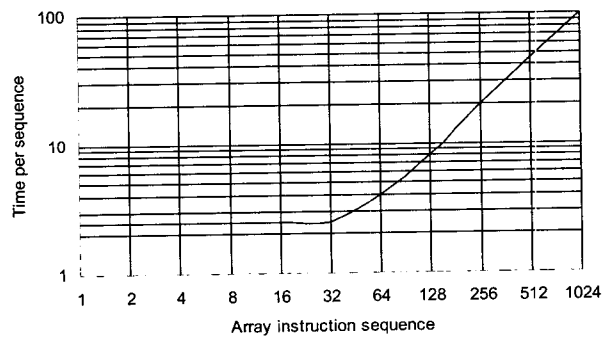

(a) 순차의 길이와 순차 호출시간

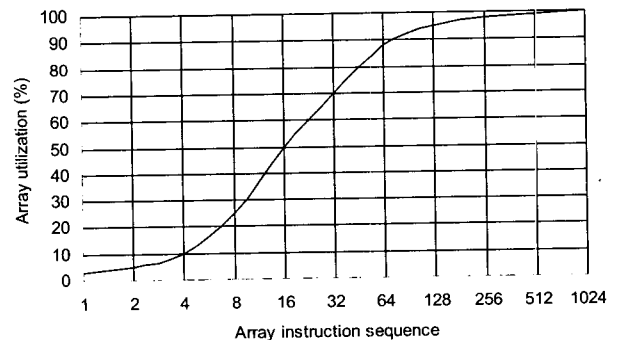

(b) 순차의 길이와 배열의 관계
(그림 16) 제어 패스 성능 평가

5.3 화소-병렬처리 결과

시스템이 실행되는 것과 프로그래밍의 구성의 이용을 보여주기 위해 2개의 응용기술 예를 제시하였다. 이러한 기술은 일반적인 하위수준 이미지 처리의 계산에 필요한 것을 보여주기 위한 것이며 특정한 이미지 처리 문제에 대한 결과를 제시하는 것은 아니다.

응용 코드는 컨트롤러와 PE 배열의 시뮬레이터를 사용하여 시험하였다. 4개의 연산 병렬 프로세서 장치, 기본형 컨트롤러와 SUN 워크스테이션을 이용하여 데모 시스템을 구축했다. 각각의 연산 병렬 프로세서 장치는 32×32 PE 배열의 ¼인 256개의 PE를 제공하게 된다. 실험용 데이터 패스 유닛은 연속적인 테스트 화상을 공급하고 처리된 화상을 실시간으로 변환시킨다. 이 유닛으로 인하여 시스템의 성능을 검증할 수 있었다.

화상 획득시 생기는 잡음은 평활화 강도를 변화시킴으로써 감소시킬 수 있다.

$$3 \times 3 \text{ 커널 } \frac{1}{8} \begin{bmatrix} 0 & 1 & 0 \\ 1 & 4 & 1 \\ 0 & 1 & 0 \end{bmatrix} \text{을 지닌 화상을 반복적으로 발산}$$

하는 것은 가우스의 평활화 동작과 유사하다. 적용된 컨볼루션의 수는 가우스 필터의 편차를 결정한다.

(그림 17)에서 볼 수 있듯이 단순한 평활화는 더 높은 공간의 주파수를 억제하면서 잡음을 감소시킬 뿐 아니라 에지를 무디게 한다. 평활화와 분할(Smoothing and Segmentation)과정은 날카로운 에지를 보존하면서 잡음을 감소시킨다. 각각의 컨볼루션 전에 각 픽셀의 값은 가장 가까이 이웃해 있는 4개의 픽셀의 값과 비교되어진다. 그 차이가 분할 임계치 때보다 더 크면 3×3 커널은 국부적으로 수정되어 강도의 변화를 보존하게 된다. 예를 들어, 어떤 화소의 값이 임계치 보다 더 많아짐으로써 이웃해 있는 화소의 값과 다르지만 다른 그 밖의 이웃 화소들과는 처음보다 적은 값을 갖게 되어 달라지는 경우,

$$\text{수정된 } 3 \times 3 \text{ 평활화 커널 } \frac{1}{8} \begin{bmatrix} 0 & 1 & 0 \\ 1 & 5 & 0 \\ 0 & 1 & 0 \end{bmatrix} \text{이 적용될 것이다.}$$

3×3 커널을 수정하고 적용하는 과정이 각각의 화소마다 실행되어야 하기 때문에 평활화와 분할작업은 화소-병렬 하드웨어에 자연스럽게 병합된다.

평활화와 분할과 같은 메디안 필터링(Median Filtering)은 화상 잡음을 줄이기 위해 적용된다. 각 출력 화소의 값은 그 출력 화소에 집중되는 부분의 모든 입력 값의 메디안이다. 메디안 필터링은 날카로운 에지는 유지하고 화소값의 단조로운 변화를 보존하는 반면 곡선의 스파이크는 제거한다. (그림 17)(d),(e)는 메디안 필터링의 효과를 보여주고 있다. 3×3 메디안 필터에 있어서 각 출력 값은 3×3 픽셀 영역에 있는 9개의 입력 값의 메디안이고 5×5 메디안 필터에서의 각 출력 값은 25개의 입력 값의 메디안이다.

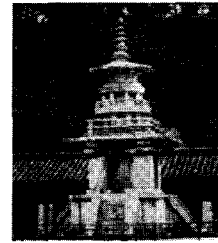

(a) 원래 화상

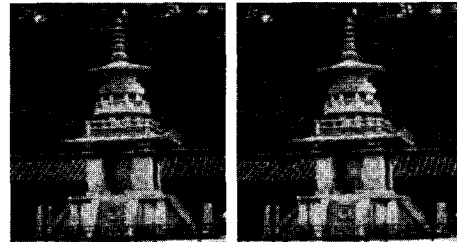

(b) 평활화 화상 (c) 평활화 및 분할 화상

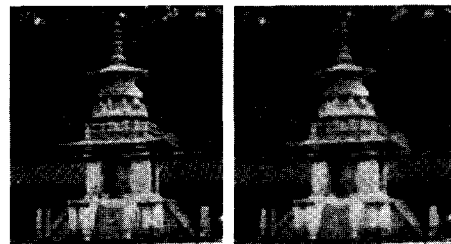

(d) 3×3 메디안 필터 (e) 5×5 메디안 필터
(그림 17) 필터링후의 여러 가지 화상처리결과

5.4 기존 시스템과의 비교 결과

(그림 18)에서는 기존 시스템과의 비교 결과를 나타내었다. 화소 병렬 화상 프로세서의 면적 시간 및 에너지 특징은 확실히 다른 구조보다 우수하며 단순한 마이크로프로세서는 폭넓고 다양한 응용분야에 사용되지만 단순한 화상 처리 작업의 경우에는 아주 비효율적이다. DSP는 마이크로프로세서보다 단순한 화상 처리 작업에 더 적합하지만 화소 병렬 화상 프로세서보다는 효율적이지는 못하다. 단순한 화상 처리 작업의 경우 FPGA는 화소 병렬 화상 프로세서보다 다소 더 큰 에너지를 필요로 한다. FPGA는 다양한 응

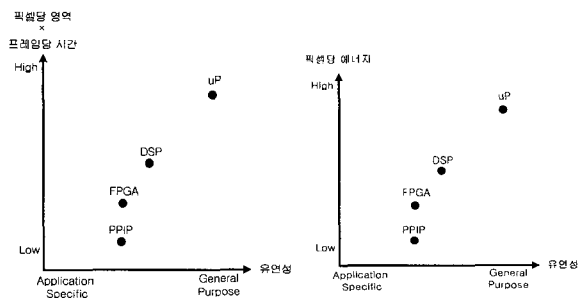

(그림 18) 화상처리를 적용한 구조별 특성

용분야에서 사용되지만 좀 더 복잡한 화상 처리 작업을 수행하는데도 부적합하다[9].

6. 결 론

화상 데이터는 A/D 변환기에 의해 한 화소씩 교대로 출력된다. 그러나 데이터를 PE 배열에 신속히 전송하고 그 배열을 효율적으로 이용하기 위해서는 데이터를 재배열할 필요가 있다. 포맷 변환기를 포함하는 하드웨어는 카메라로부터 얻은 실시간 화상은 물론이고 주 컴퓨터로부터 얻은 화상 데이터를 처리할 수 있을 만큼 편리함을 보여 줄 수 있다.

PE 배열이 각 라인마다 단지 256화소를 처리하기 때문에 만일 디지털 데이터를 출력하는데 있어서 화소 당 200ns로 각기 다른 샘플링 비율을 지닌 다른 A/D 변환기가 사용된다면 데이터 패스 보드는 20MHz(50ns)에서 동작한다. 따라서 각각의 메모리 버퍼를 구현하는데 필요한 SRAM의 수를 절반으로 줄일 수 있다. 각 포맷 변환기마다 2개의 메모리 버퍼가 필요한 것임에도 불구하고 보드상의 SRAM의 총 개수는 변함이 없다. 1개의 화소를 저장하는데 다양한 판독과 기록 주기가 요구되므로 훨씬 더 풍부한 단어를 지닌 SRAM이 메모리 버퍼를 구현하는데 사용된다. 이렇게 해서 하드웨어상의 SRAM 칩의 수를 줄일 수 있었다.

본 논문에서는 포맷 변환기를 이용하여 원래 화상을 평활화, 평활화 및 분할, 매디안 필터링을 하는 작업을 구현하였다. 단순한 평활화는 더 높은 공간의 주파수를 억제하면서 잡음을 감소시킬 뿐 아니라 에지를 무디게 할 수 있으며 평활화와 분할과 같은 매디안 필터링기법은 화상 잡음을 줄이기 위해 적용될 수 있고 날카로운 에지는 유지하면서 스파이크 성분을 제거하고 화소 값에서 단조로운 변화를 유지 할 수 있었다.

또한 화소 병렬 화상 프로세서의 구조는 다른 구조보다도 단순한 화상 처리 작업에 훨씬 더 적합하다. 많은 화상 처리 작업에 대한 데이터는 화소 병렬 화상 프로세서가 FPGA 회로가 필요로 하는 화소 당 에너지의 1/6 정도이며 DSP가 필요로 하는 에너지의 1/10 이하 그리고 2개의 마이크로프로세서가 필요로 하는 에너지의 1/100 이하를 필요로 한다는 것을 얻었다.

참 고 문 헌

[1] Jeffery C. Gealow, Frederick p. Herrmann, Lawrence T. Hsu, and Charles G. Sodini, "System Design for Pixel-parallel Image Processing," IEEE Trans. on VLSI systems, pp.32-41, Mar., 1996.
 [2] D. Bursky, "Programmable Array Mix FPGA and ASIC Blocks," Electronic Design, pp.69-74, Oct., 1996.

[3] F. P. Herrmann and C. G. Sodini, "A 256-element Associative Parallel Processing," in Symp, VLSI Circuits : Dig. Tech. Papers, pp.99-100, June, 1994.
 [4] Yong-Hui Lee, "A Study on the Data Retention Time Improvement for High Density & High Performance DRAM," Doctor's thesis, Chongju University, August, 2001.
 [5] F. P. Herrmann and C. G. Sodini, "A Dynamic Associative Processor for Machine Vision Applications," IEEE Micro, Vol.12, No.3, pp.31-41, June, 1992.
 [6] 김현기, 이용희, 이천희, "포맷 변환기를 이용한 화소 병렬 영상처리시스템에 관한 연구", 한국정보처리학회 추계학술발표논문집, 제8권 2호, pp.645-648, October, 2001.
 [7] Dinesh Bhatia, "Field Programmable Gate Arrays—a Cheaper Way of Customizing Product Prototypes," IEEE Potentials, 1994.
 [8] Xilinx, "The Programmable Logic Data Book," 1994.
 [9] Jonathan Rose, "Abbas El Gamal, and Alberto Sangiovanni-Vincentelli," "Architecture of Field-Programmable Gate Arrays," Proc. of the IEEE, Vol.81, No.7, pp.1013-1029, July, 1993.

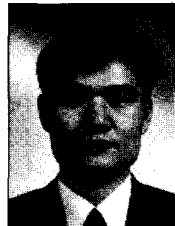

김 현 기

e-mail : ds3cln@kdc.ac.kr
 1986년 호서대학교 정보통신과 졸업 (공학사)
 1992년 호서대학교 대학원 정보통신과 졸업(공학석사)
 2002년 청주대학교 대학원 전자공학과 졸업(공학박사)
 1996년~현재 극동정보대학 전자통신과 조교수
 관심분야 : VLSI & CAD, 실시간 정보처리, 컴퓨터 네트워크



이 천 희

e-mail : yicheon@chongju.ac.kr
 1971년 한양대학교 전자공학과 졸업 (공학사)
 1975년 성균관대학교 대학원 전자자료처리과 졸업(석사)
 1981년 한양대학교 대학원 전자공학과 졸업(석사)
 1987년 성균관대학교 대학원 전자공학과 졸업(박사)
 1971년~1972년 한국 마벨(전자업체)
 1972년~1977년 수송전기 공업고등학교 교사
 1977년~1979년 동양공업전문대학 전자과 전임강사
 1979년~현재 청주대학교 전자공학과 교수
 1983년~1985년 미국 산호세 캘리포니아 주립대학교 전산과 객원교수
 관심분야 : VLSI & CAD, System Design